



WIR ÖFFNEN IHNEN
TÜR UND TOR!

 **MEMMINGER**
TORBAU GMBH

SCHWINGTORE

Unsere Schwingtore wurden für Garagen aller Art konzipiert – es gibt kaum einen Garagentyp, den wir nicht bestücken können. Jedes „Memminger-Torbau-Tor“ hat eine solide Rahmenkonstruktion. Alle Stahlteile sind feuerverzinkt. Die Anschlagschiene ist entweder feuerverzinkt oder aus rostfreiem Stahl (V2A). Der verzinkte Hebelarm und die feuerverzinkten Zugfedern sind millimetergenau einstellbar und garantieren Ihnen einen gleichbleibend leichten Lauf. Zudem erfolgt der Gewichtsausgleich der Tore durch die beidseitig angeordneten feuerverzinkten Federpakete. Die integrierten kugelgelagerten Laufrollen sind wartungsfrei.

DIE VORTEILE AUF EINEN BLICK:

- Lagerbock aus stranggezogenem Aluminium (kein Verziehen durch Schweißarbeiten)
- Hebelarm und Zugfedern verzinkt
- Lagerböcke verschraubt (justierbar)
- Gleitlager mit ca. 50mm Auflagefläche
- Torschloss mit Tag/Nacht-Schaltung
- Querfrieze aus Leimholz mehrfach verleimt (ca. 250mm breit und ca. 25mm stark)
- Holzschalung ca. 19mm stark
- Sockelfries ohne Mehrpreis
- Seitenverriegelung am Rahmenprofil
- TÜV-Zulassung

Sämtliche Tore können mit den unterschiedlichsten Materialien verschalt werden: nordische Fichte, Hemlock, Lärche, AW 100 oder Kunststoff. Wir fertigen für Sie Norm- und Maßtore, die Montage erfolgt im Anschluss durch unsere erfahrenen Mitarbeiter.

Normgröße / Rohbaumaße (Angaben in m)

Typ 1001: 2,36 x 2,13 Typ 1002: 2,50 x 2,13 Typ 1003: 2,50 x 2,25 Typ 1004: 2,50 x 2,39

Typ 1005: 2,50 x 2,50 Typ 1006: 2,75 x 2,25 Typ 1007: 2,75 x 2,39 Typ 1008: 3,00 x 2,13

Typ 1009: 3,00 x 2,25 Typ 1010: 4,00 x 2,13 Typ 1011: 4,00 x 2,25 Typ 1012: 4,50 x 2,13

Typ 1013: 4,50 x 2,25 Typ 1014: 5,00 x 2,13 Typ 1015: 5,00 x 2,25





FUNKTIONSWEISE

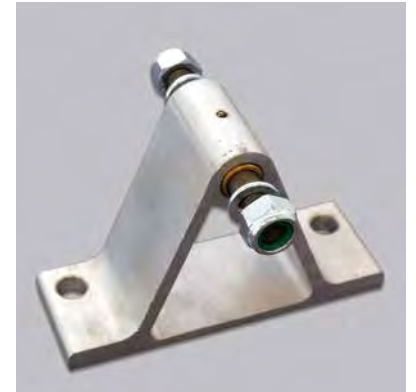





4.14



4.15

DECKENSEKTIONALTORE

Deckensektionaltore sind nicht nur sehr elegant, sie sind vor allem auch platzsparend. Da sie nach oben öffnen, sind Sektionaltore ideal für Garagen, die nur einen geringen Vorplatz haben, z. B. wenn sie direkt an einem Bürgersteig liegen. Durch die Montage hinter der Toröffnung ist die Lösung zudem ideal für große, breite Fahrzeuge. Unsere Tore werden in der Höhe und Breite maßgefertigt. Durch die unterschiedlichsten Oberflächenlösungen sind Ihrer und unserer Kreativität keine Grenzen gesetzt.

DIE VORTEILE AUF EINEN BLICK:

- jedes Tor wird nach Maß gefertigt (in Breite und Höhe)
- Paneele in 40 mm Stärke
- grundsätzlich Torsionsfederwelle
 - vorliegende Welle (Sturzhöhe mind. 220 mm)
 - hintenliegende Welle (Sturzhöhe mind. 120 mm)
- Seitenanschlag mind. 100 mm
- hohe Laufruhe der Tore durch kugelgelagerte Laufrollen
- Sonderausführung: Tandemlaufrolle (für sehr leisen Torlauf durch exakte Umlenkung)
- obere Führungsrolle dreidimensional verstellbar
- stabile Stahlscharniere aus dem Industrietorbau, natürlich verzinkt
- komplette Durchfahrtshöhe mit Antrieb möglich
- glasfaserverstärkte Kunststoffbögen (kein Übergangsproblem senkrechte Laufschiene zu Bogen)
- Federbruchsicherung
- TÜV-Zulassung

SEKTIONSMUSTER

Sie erhalten unsere Deckensektionaltore auch als Holz-
ausführung.

waagr. Sicke, glatt



Golden Oak



Silverpearl

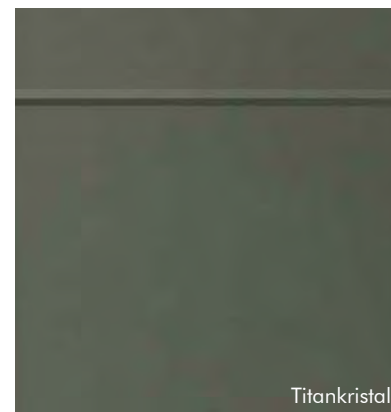

Titankristall



Microline



Großlamelle, RAL 9016



Großlamelle, RAL 7016



Eisenglimmer



Mittelsicke, RAL 9016



Mittelsicke, RAL 7016

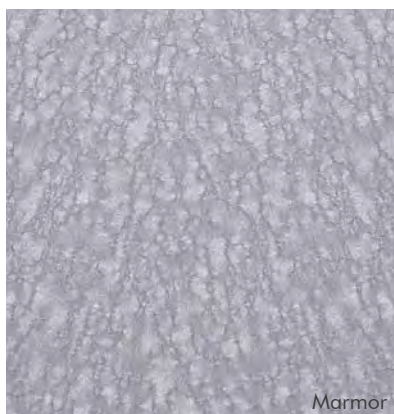

Marmor

DACHFOLGE





FUNKTIONSWEISE



Sektion durchgehend
40mm stark ausgeschäumt

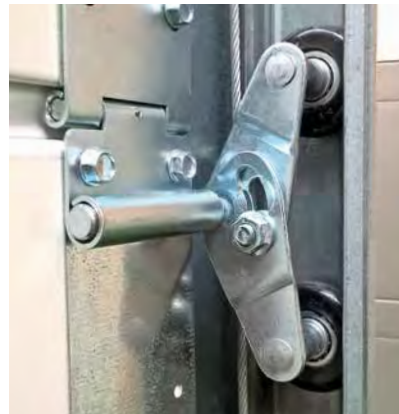

MODI-TOR

Modernisierungstore sind vom Design nicht nur ansprechend, auch die Einbaumöglichkeiten sind nahezu grenzenlos. Dieses Torsystem kann in jede Garage integriert werden, ob Fertiggarage oder Garage ohne Sturz & Laibung. Sie erhalten bei dieser Ausführung die größtmögliche Durchfahrt und gewinnen an zusätzlichem Platz. Die Standardausführung erfolgt inklusive Torantrieb und hinterliegender Federwelle.

DIE VORTEILE AUF EINEN BLICK:

- Montage **zwischen** Laibung
- Montage **ohne** Sturz möglich
- Durchfahrtsverlust max. 160 mm in der Breite

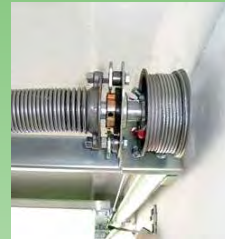

14.1

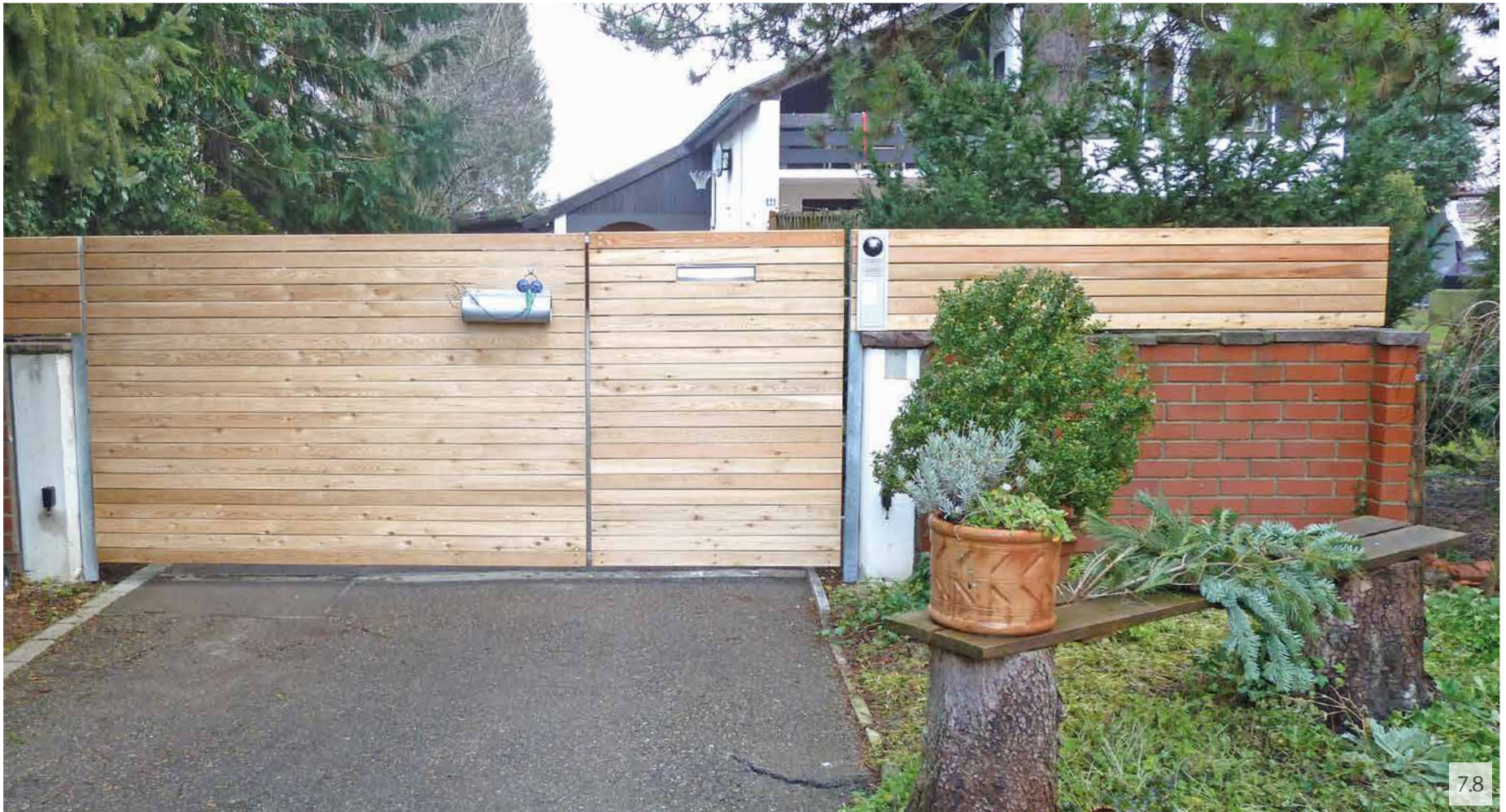

AUSSENTORE

Außentore vervollständigen die Architektur eines Hauses. Durch Sie wird das Gesamtkonzept perfekt. Darum ist das Design in diesem Fall mindestens so wichtig wie die Funktionalität. Und wenn Sie beim Öffnen nicht selbst Hand anlegen möchten, wählen Sie einfach ein Tor mit **Antrieb** – ein Service den wir für jedes unserer Modelle anbieten. Wie ausgefallen, individuell und anspruchsvoll Ihre Anfrage auch sein mag, wir entwickeln in jedem Fall das perfekte Tor zu Ihrem Wohnhaus oder Firmengebäude.



FUNKTIONSWEISE



8.3



8.8



9.3



8.9



8.11



8.13



8.10



8.12



8.1

TÜREN/FLÜGELTORE

„Ich öffne dir Tür und Tor!“ – Dieses alte Sprichwort sagt schon sehr viel über die emotionale und funktionale Wichtigkeit von Flügeltoren und Türen aus. Beide Elemente sind architektonische Grundelemente von Gebäuden und müssen entsprechend attraktiv aber auch praktisch gestaltet werden. Ganz egal ob Tür oder Tor, unsere Konstruktionen können genau nach Ihrem Geschmack, Ihrem Sicherheitsanspruch, sprich Ihren individuellen Bedürfnissen, gefertigt werden. Und selbstverständlich bieten wir Ihnen auch hier alle Modelle mit **Antrieb** an.

Das Flügeltor ist die älteste bestehende Form des Garagentors – diese Tatsache spiegelt den Charme dieser Konstruktion wieder. Aber das Flügeltor besticht auch durch viele Vorteile. Es besteht üblicherweise aus einem zweiteiligen Element, das individuell nach Maß angefertigt werden kann. Flügeltore müssen nicht komplett geöffnet werden, um ins Innere zu gelangen.



HAUSTÜREN

Unter dem Motto „Alles aus einer Hand“ bieten wir Ihnen gerne auch unsere hochwertigen Aluminiumhaustüren an. Eine passende Haustüre zu Ihrem neuen Garagentor runden das Erscheinungsbild Ihres Hauses ab. Wir gewährleisten eine stabile und robuste Ausführung durch eine Bautiefe von 90 mm und einer Materialstärke von bis zu 3 mm. Unsere Türen sind mit der RC2-Einbruchsicherung zertifiziert und mit Wärmeschutzdämmung ausgestattet. Ihrer Individualität ist auch hier keine Grenze gesetzt.





ROLLTORE

Sie haben eine Skibox, eine Dachbodenöffnung, ein Fahrrad oder sonstiges an der Decke um Platz in der Garage zu sparen, dann ist unser Rolltor ideal für Sie. Damit sparen Sie am meisten Platz, da keine unnötigen Laufschienen und Torantriebszubehör montiert werden muss. Unser Rolltor besteht aus ausgeschäumten Aluminiumprofilen und ist standardmäßig mit Torantrieb ausgestattet. Eine Vielzahl von verschiedenen Trendfarben runden unser Torsystemkonzept ab.

FUNKTIONSWEISE

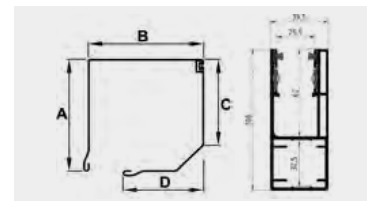



RUNDLAUFTORE

Das Rundlaufftor ist dem Deckensektionaltor sehr ähnlich, allerdings wird das Tor seitlich in die Garage geschoben. Wir fertigen alle Tore nach Maß, wobei jede beliebige Größe bis zu einer Höhe von 3,50 m und einer unbegrenzten Breite möglich ist. Der große Vorteil dieses Tores liegt klar in der Flexibilität. In dieses Garagentor können Rundungen integriert werden, kann sogar um Ecken laufen.

Die volle Bauhöhe und Baubreite kann als Durchfahrt genutzt werden und die Tore sind ohne großen körperlichen Aufwand zu öffnen. Neben einer manuellen Öffnung kann jedes Tor auch mit einem **Antrieb** versehen werden.

DIE VORTEILE AUF EINEN BLICK:

- Fertigung nach Maß (max. Höhe 3,5 m)
- Ideal für Segment-, Spitz- oder Stichbögen, sowie Rundbauten
- volle Bauhöhe und -breite kann zur Durchfahrt genutzt werden
- kinderleichtes Öffnen der Tore
- kugelgelagerte Führungsrollen unten und kugelgelagerte Gummilaufrollen oben garantieren einen leisen Torlauf
- Führungsschiene verzinkt oder aus Edelstahl
- Federstahlbänder aus Edelstahl
- Einbau eines Antriebs möglich
- Sturzhöhe mind. 120 mm, Nische auf Einlaufseite mind. 350 mm

FUNKTIONSWEISE

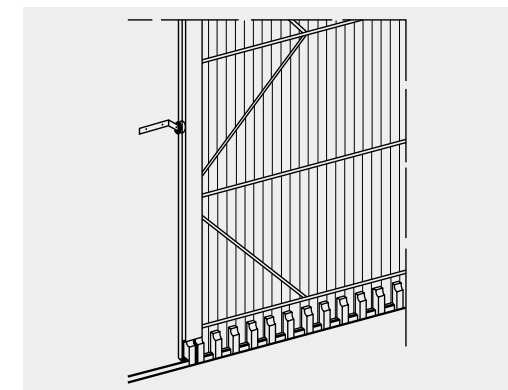
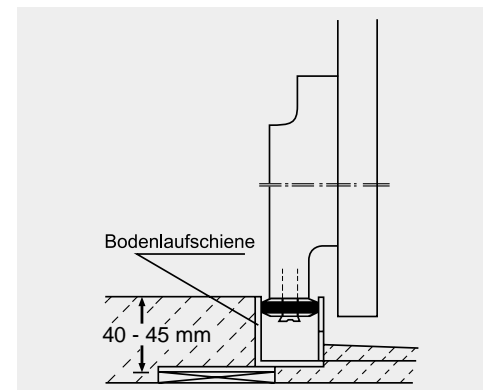
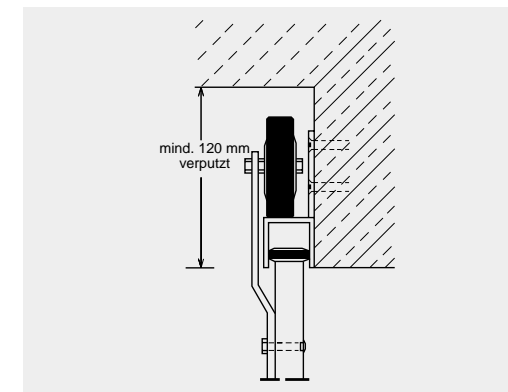
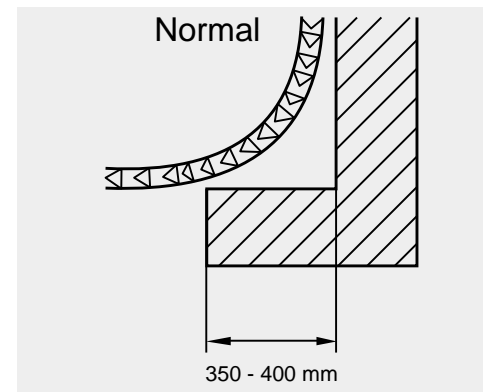

GENIUS

ANTRIEBE

Um Ihr individuell angefertigtes Garagentor mit dem auf Sie passenden Antrieb auszustatten, führen wir zwei verschiedene Torantriebssysteme. Unsere Antriebsmodelle sind mit nachfolgenden Standardteilen ausgerüstet:

1. **GEREGELTER SOFTANLAUF UND SOFTSTOP:** Durch diese Technologie wird die Tormechanik geschont, was zur Folge hat, dass das Tor leise schließt.
2. **NOTENTRIEGELUNG:** Mit dieser Funktion ist gewährleistet, dass Sie bei einem Stromausfall Ihr Tor manuell betätigen können.
3. **FUNKFERNBEDIENUNG:** Unser System gewährleistet Ihnen die Vorteile eines selbstlernenden und frequenzmodulierten Geräts mit 868,8 MHz Funkfrequenz und einer Reichweite von ca. 20 Metern.
4. **UNFALLSCHUTZ:** Unsere Tore erkennen Hindernisse und haben eine Teil- und Vollrevision beim Auftreffen auf einen Gegenstand. Wir vertrauen auf DPS (Dynamisches Power System) mit vollautomatischer Krafteinlesung.
5. **BELEUCHTUNG:** Mit unseren Toren fahren Sie auch nachts immer in eine beleuchtete Garage, da wir mit einem Beleuchtungssystem arbeiten, dass sich automatisch ein- und ausschaltet.



12.12



12.5

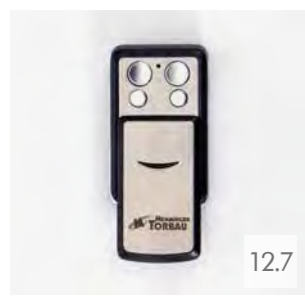

12.7



GARA

12.3



12.10



12.11



12.4

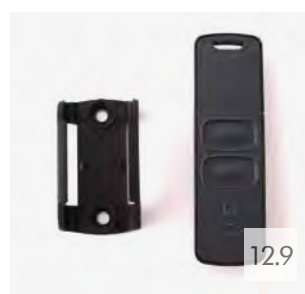

12.9

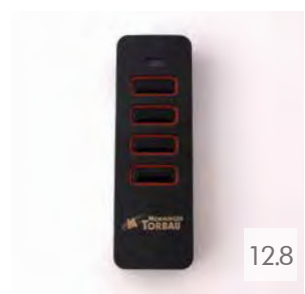

12.8



12.6



12.6

DIE VORTEILE AUF EINEN BLICK „GENIUS“:

- Bidirektionales Funksystem (Abfrage Torposition über Handsender)
- Locksystem (Verriegelungsmagnet)
- Feuchtigkeitssensor
- Alarm-/Warnbuzzer (Alarmmeldung bei Einbruchversuch)
- Parkpositions laser



ANFAHRT:



Teramostraße 8 (Gewerbegebiet Nord)
87700 Memmingen / Amendingen

Tel. 08331/83810
Fax 08331/838150

info@memminger-torbau.de
www.memminger-torbau.de

